

# GB系列

## 磁力驱动齿轮泵

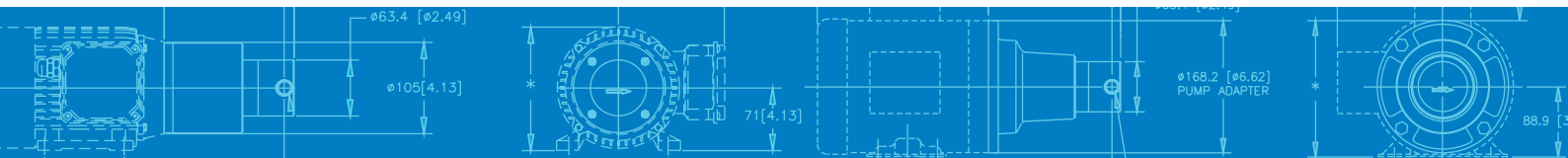

当您需要采用一款小型的低流量泵，以实现高性能运作时，GB系列无疑是最佳的选择。GB系列泵可以提供精确、无脉动的流量，该系列采用Micropump独有的‘Suction Shoe’设计，可自行弥补磨损，补偿齿轮移位并提供更长的使用寿命。



### ‘SUCTION SHOE’ 结构泵

‘Suction shoe’泵可自行弥补磨损、连续负载运行出色并且在较高压力泵送时，使效率得到增强

### 小尺寸

GB系列小封装尺寸可以方便地与更多系统设计相融合

### 流体整合

磁力驱动和静态O型圈密封可保持流体与外界隔离

### 平稳无脉动输送

正向位移泵；通过精密的齿轮来提供持续的流体输送

### 耐化学腐蚀性

在恶劣环境中，GB系列具有更长的使用寿命

### 维护方便

使用 Micropump®备件包和简单的手动工具，即可方便地对GB系列产品进行维护

### 配置丰富

Micropump的设计可提供丰富配置，以满足更多严苛的应用要求，其中包括：

- ▶ 二到三个齿轮版本
- ▶ 多种齿轮、泵体与O型圈材料
- ▶ 可选的内部旁路
- ▶ 可选的高扭矩磁铁
- ▶ NEMA、IEC和 Micropump多种驱动器接口

### 创新设计

Micropump采用最新的工程工具和制造设备，以提供最具创新意义的泵送方案。在此，采用现代化的CAD设计、有限元分析（FEA）和快速成型工具，确保产品质量和可靠性达到最高水准

### 高效

作为IDEX公司，Micropump可以提供高度集成的液体组件、气体控制系统和精密部件。产品包括泵、阀门、歧管、管道、配件、除气/去泡沫系统、空气压缩机、真空发生器和高压液相色谱（HPLC）柱。附加服务包括定制的流体工程与开发、承包制造、挤出、制模、机械加工和扩散压合

## 产品性能

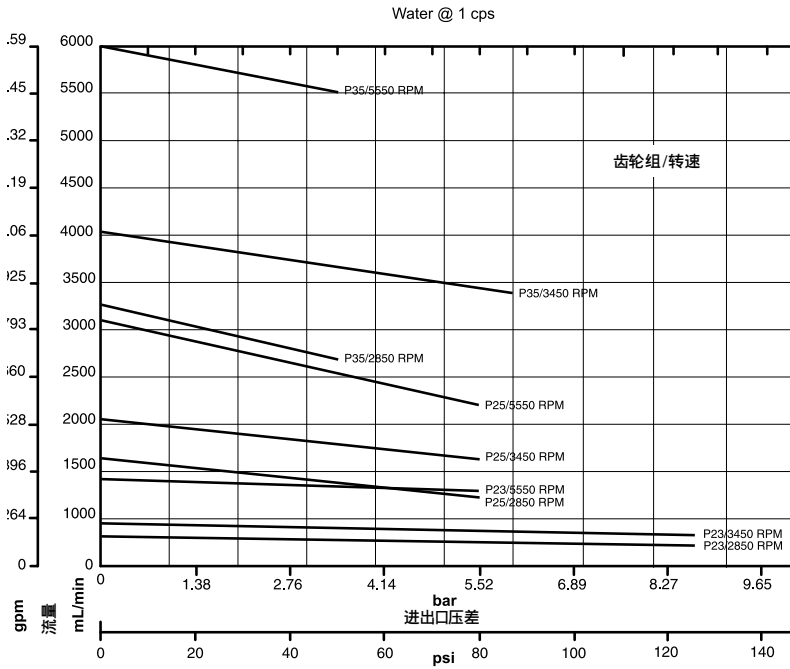

\*可选更高的压差 - 具体可咨询厂家

## 外形尺寸

A MOUNT

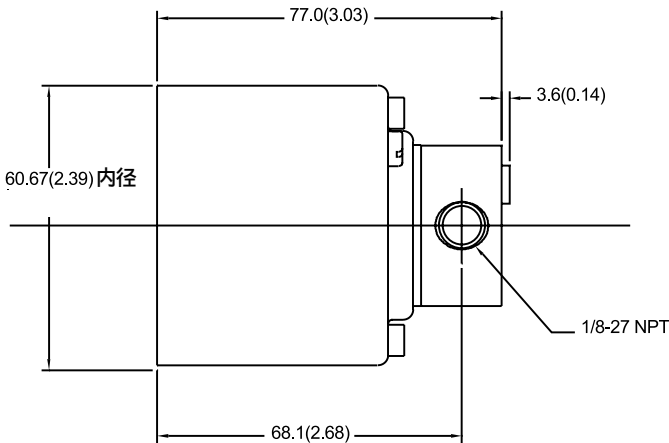

单位 :mm(in). 显示公称尺寸

## 性能摘要

### 5500 RPM时的流量

- ▶ 6435 mL/min (1.70 gpm)

### 齿轮位移

- ▶ 齿轮组 P23 P25 P35
- ▶ mL/rev 0.26 0.58 1.17

### 最大额定压差

- ▶ 8.7 Bar (125 psi)

### 最大额定系统压力

- ▶ 21 Bar (300 psi)

### 温度范围

- ▶ -46°C ~ 177°C (-50°F ~ 350°F)

### 粘度范围

- ▶ 0.2 ~ 1500 cps

### 最大转速

- ▶ 10,000 rpm

## 泵体构造

- ▶ 磁力驱动齿轮泵
- ▶ 'Suction shoe' 结构
- ▶ 二到三个螺旋齿轮
- ▶ 固定轴
- ▶ O型圈密封

## 流体接触材料

### 泵体材料

- ▶ SS316

### 齿轮

- ▶ PEEK
- ▶ PPS

### 静态密封

- ▶ Viton®
- ▶ TEV

## 磁铁

### 从动与驱动

- ▶ 稀土

**MICROPUMP**



Micropump, Inc | A Unit of IDEX Corp. | 1402 NE 136th Avenue • Vancouver, WA 98684

T +86 21 3116 5599 • +86 189 182 55666 | F +86 21 3111 5649 | NQian@idexcorp.com | www.micropump.com

ACTUAL PERFORMANCE MAY VARY. Specifications are subject to change without notice. ©2013 Micropump, Inc., A Unit of IDEX Corporation. Micropump and the Micropump logo are registered trademarks of Micropump, Inc.

REV. 09/13/13